



# Dynapac CC3800

## Rolos Tandem para Asfalto/Solos





### Características técnicas

 Massa	
Peso operacional (máx.)	10.700 kg
Peso operacional incl. ROPS (max.)	9.400 kg
Peso operacional (incl. Cab)	9.600 kg
Peso do módulo dianteiro/traseiro (incl. Cab)	4.700 kg/4.700 kg

 Tração	
Velocidade	0 -12 km/h
Oscilação vertical	±7
Subida de rampas, teórico	33 %

 Compactação	
Força centrífuga (alta/baixa amplitude)	90 kN/75 kN
Amplitude nominal (alta/baixa)	0,7 mm/0,3 mm
Carga estática linear (dianteiro/traseiro)	27,2/27,2 kg/cm
Frequência de vibração (alta/baixa)	48 Hz/67 Hz
Tanque de água	750 l

 Motor	
Fabricante/Modelo	Cummins QSB 3.3 IIIA/T3
Tipo	Water cooled turbo Diesel
Potência nominal, SAE J1995	74 kW (99 hp) @ 2.200 rpm
Tanque de combustível	130 litros

 Sistema hidráulico	
Tração	Bomba variável de pistão axial. Motores (2) variáveis de pistão axial.
Vibração	Bombas (2) de pistão axial de vazão variável. Motores (2) de pistão axial de vazão constante.
Direção	Bomba de engrenagens de vazão constante.
Freio de serviço	Hidrostático na alavanca frente/trás.
Freio de emergência/Estacionamento	Multidisco em ambos os cilindros compactadores.

Verifique o seu distribuidor local em nosso site [www.dynapac.com.br](http://www.dynapac.com.br)

As informações acima se referem a uma descrição geral somente, não contém nenhum tipo de garantia. A Dynapac reserva-se o direito de alterar especificações sem prévio aviso. Fotos e ilustrações deste folheto podem conter itens opcionais.

# Dynapac CC3800

## Rolos Tandem para Asfalto/Solos



### Características técnicas

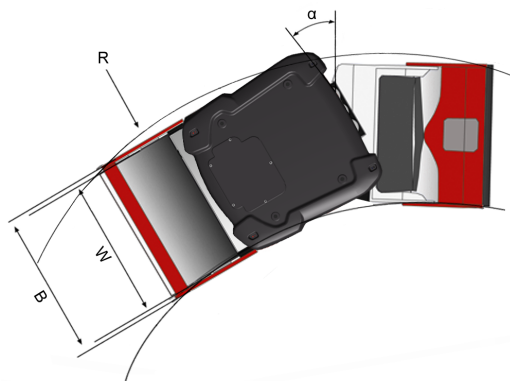
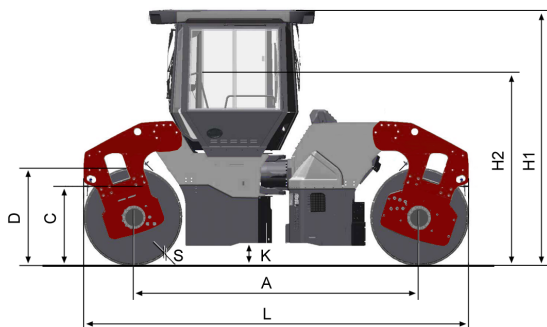

Dimensões	
A. Distância entre eixos	3.340 mm
B. Largura	1940 mm
C. Vão livre	715 mm
D. Diâmetro do cilindro	1.150 mm
H1. Altura, com ROPS/cabine	2.990 mm
K. Vão livre	270 mm
L. Comprimento	4.490 mm
R. Raio de giro, externo	6690 mm
S. Espessura da chapa do cilindro	20 mm
W. Largura do cilindro	1.730 mm
$\alpha$ . Ângulo de direção	$\pm 32^\circ$



### Equipamentos standard

- Controle automático de vibração (AVC)
- Controle automático de água (AWC)
- Alarme de ré
- Display: Temp. do motor, Nível de água, Frequência/impactometer  
Temp. hidr., Velocímetro, Tacômetro, Voltagem, VPM, Nível de água
- Filtros para sistemas de aspersão
- Suporte para caixa de lanche
- Pontos de verificação hidráulica
- Plataforma do operador com amortecedores
- Sistema de aspersão pressurizado
- Plataforma do operador com assento giratório e de deslocamento lateral
- Raspadores acionados por mola

Verifique o seu distribuidor local em nosso site [www.dynapac.com.br](http://www.dynapac.com.br)

As informações acima se referem a uma descrição geral somente, não contém nenhum tipo de garantia.  
A Dynapac reserva-se o direito de alterar especificações sem prévio aviso. Fotos e ilustrações deste folheto podem conter itens opcionais.